



SEMI COFFRE PVC

Notice de pose



2 Personnes
pour le montage

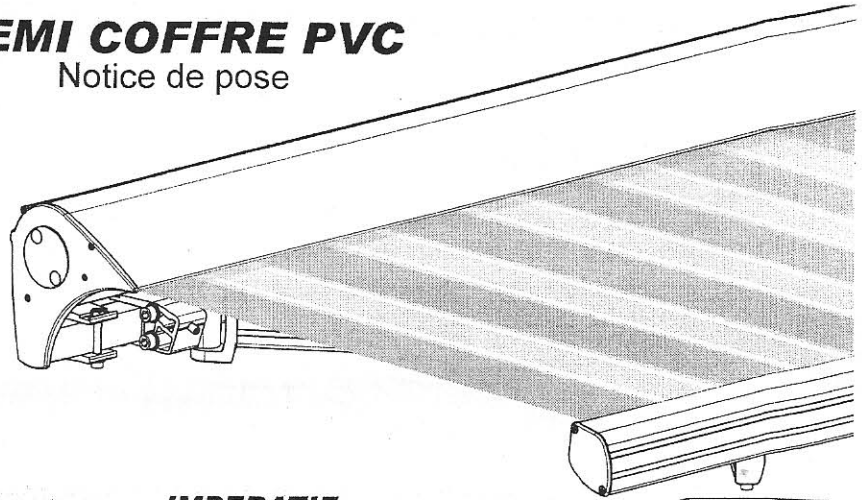

Les outils

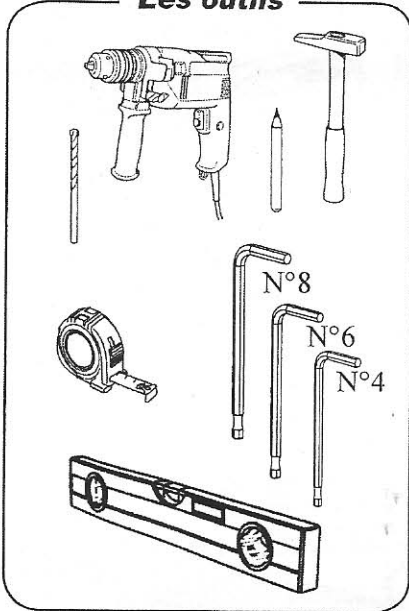

IMPERATIF

Ne jamais ouvrir le store avant la fixation complète.
Votre sécurité en dépend.

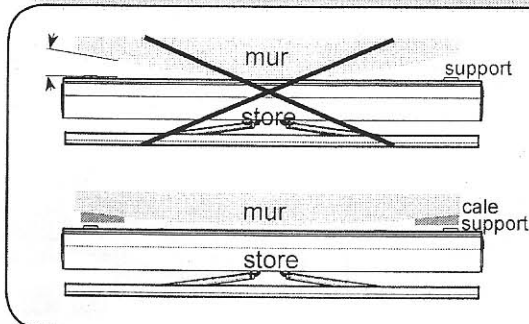
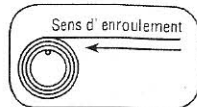

Avant de débiter la pose, vérifier la planéité de votre mur. Dans le cas d'un mur creux ou bombé, effectuer un calage des supports afin de les aligner correctement.

1 Repérer sur votre mur le milieu de votre fenêtre ou porte.
Matérialiser au crayon la position du store sur la ligne horizontale
30 cm au dessus de l'ouverture.

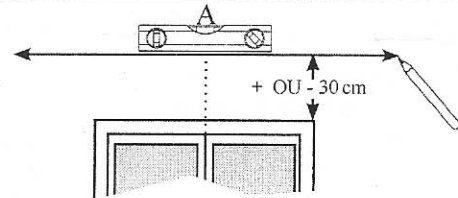
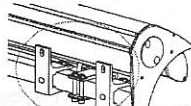
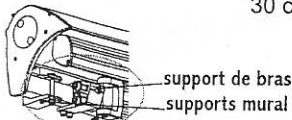

Positionnement des supports	Nombre de supports	Dimension du store
	2	4,00 m
	4	4 x 3,50 m ou 5,00 m
	5	5,00 m x 3,50m

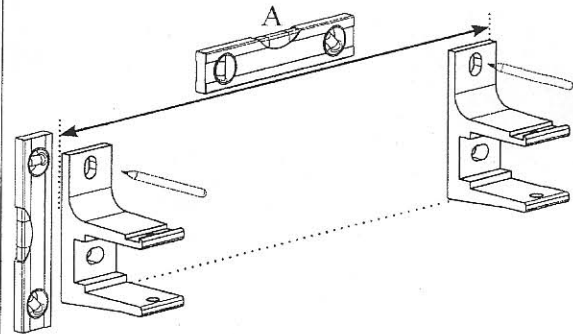

Repérer les trous de fixation des supports.
L'alignement des supports doit être parfaitement de niveau.

2

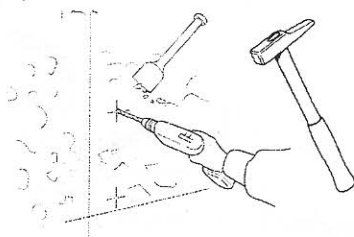

- Percer et cheviller selon la nature de votre mur.
- Enlever les points de crépi sous les supports.

3

Pour la fixation du store utiliser des vis de Ø 10 mm (non fournies)

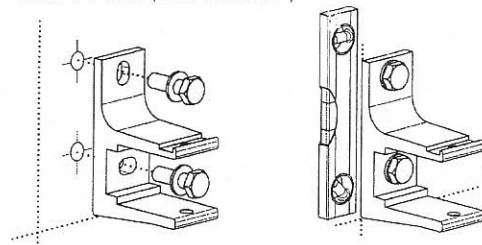

4

Emboîter le store sur ses supports.

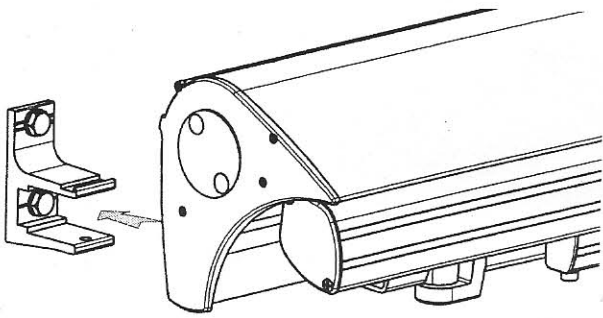

5

Visser et bloquer le store sur ses supports à l'aide de la clé six pans N°6.

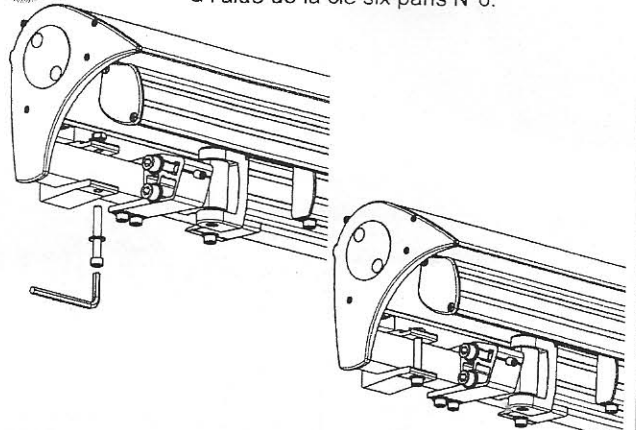

6

Si vous souhaitez modifier l'inclinaison :

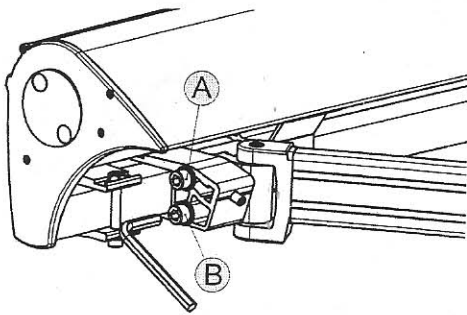

Déployer complètement le store (toile tendue).
Débloquer à l'aide de la clé 6 pans N°8 les boulons A & B sans les dévisser complètement.

7

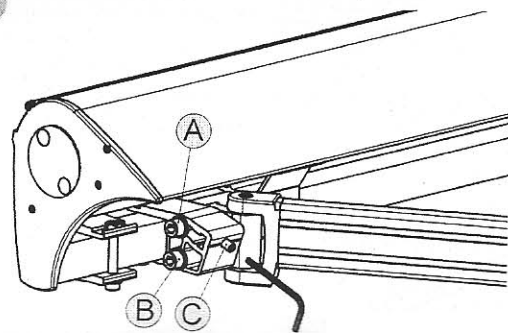

Soulager le bras du store d'une main ou de l'épaule et tourner la vis C avec la clé 6 pans N°4. Régler à l'inclinaison souhaitée. Resserrer les boulons A & B à l'aide de la clé 6 pans N°8 et bloquer.

8

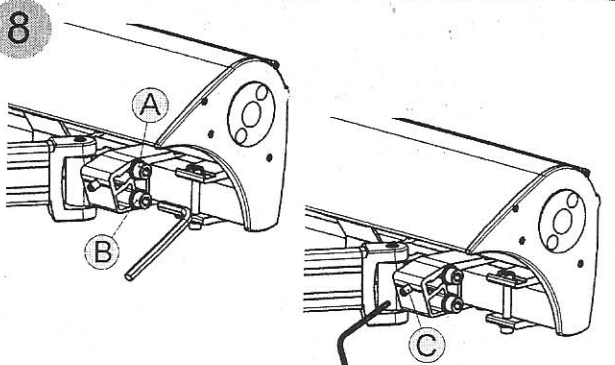

Effectuer les mêmes opérations de l'autre côté du store pour obtenir une horizontalité de l'ensemble.

Si votre store ne ferme pas complètement d'un côté :

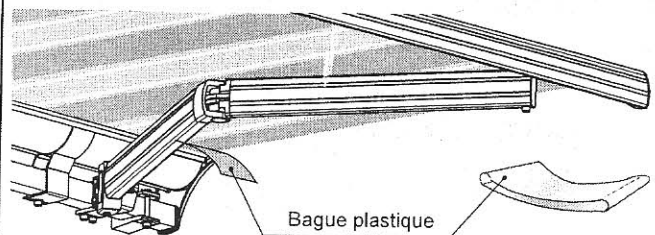

- Si votre store ne ferme pas d'un seul côté, déployer le store. Sur le côté qui ne ferme pas insérer entre le tube et la toile, à l'extrémité, la bague plastique pliée en quatre. Refermer le store.
- Si la fermeture n'est toujours pas idéale, plier à nouveau la feuille plastique pour gagner en épaisseur et refaire les mêmes opérations.

INFORMATIONS CONSOMMATEURS

- Déformation de la barre de charge.

La déformation de la barre de charge est normale jusqu'à 4 à 5 cm de flexion. Cette flexion liée à la poussée importante des bras peut provoquer une poche (déformation) de la toile.

- Plis.

Ils se produisent pendant la confection et lors du pliage. Des effets de marbrure peuvent apparaître. Ils ne diminuent en rien la qualité et l'efficacité de la toile du store.

- Gaufrage.

Au niveau des ourlets, des coutures et des lés, plusieurs épaisseurs de tissu sur la barre d'enroulement peuvent provoquer des tensions qui produisent des ondulations (gaufrage ou chevrons)

- **Manœuvre** : La manœuvre de secours est utilisable uniquement en cas de panne moteur ou coupure de courant.

- **Vérifier périodiquement le serrage des vis.**

Sunstyl Département GSB Mitjavila
D900 KM7 B.P. 99 - 66602 Rivesaltes
07

EN 13561 tableau ZA.1

Store extérieur

Résistance au vent : classe technique 0

Bien lire la notice avant toute manipulation

MOTORISATION

L'installation doit être conforme à la norme NFC 15-100

ATTENTION !

Pour votre sécurité, avant toute opération d'installation et de branchement, assurez-vous que le courant est bien coupé (ligne hors tension)

Matériel nécessaire

- Boîte de dérivation étanche (IP44).
 - Barette de dérivation.
 - Câble (A) 3G 1,5 mm² (bleu - noir - vert/jaune
 - Câble (B) 5G 1,5 mm² (bleu - noir - marron - noir - vert/jaune).
- Connecter les fils à l'intérieur de la boîte de dérivation étanche (non fournie).
- Refermer la boîte de dérivation.
- Rétablir l'alimentation et procéder à un essai.

Mise en garde :

- * Vous avez fait l'acquisition d'un store motorisé, les opérations de branchement doivent être faites par des personnes compétentes pour une installation conforme et engageant la garantie.
- * Couper le courant avant toute opération de branchement ou de manipulation du store.
- * Ne laisser pas les enfants jouer avec des dispositifs de commandes : (télécommande).
- * Vérifier fréquemment l'installation pour déceler tout mauvais équilibrage ou tout signe d'usure.
- * N'utiliser pas le store si une réparation ou un réglage est nécessaire.
- * Ne pas mouiller le moteur situé à l'extrémité du tube d'enroulement de la toile, ni le boîtier électrique.
- * Si vous effectuez 2 cycles consécutif (monté et descente) le moteur se met en protection thermique, il sera bloquer pendant 30 à 45 minutes.
- * **Vous devez pour chaque store motorisé brancher celui-ci sur une ligne indépendante, reliant votre tableau de distribution à votre store.**

*** CONSERVER CES INSTRUCTIONS**

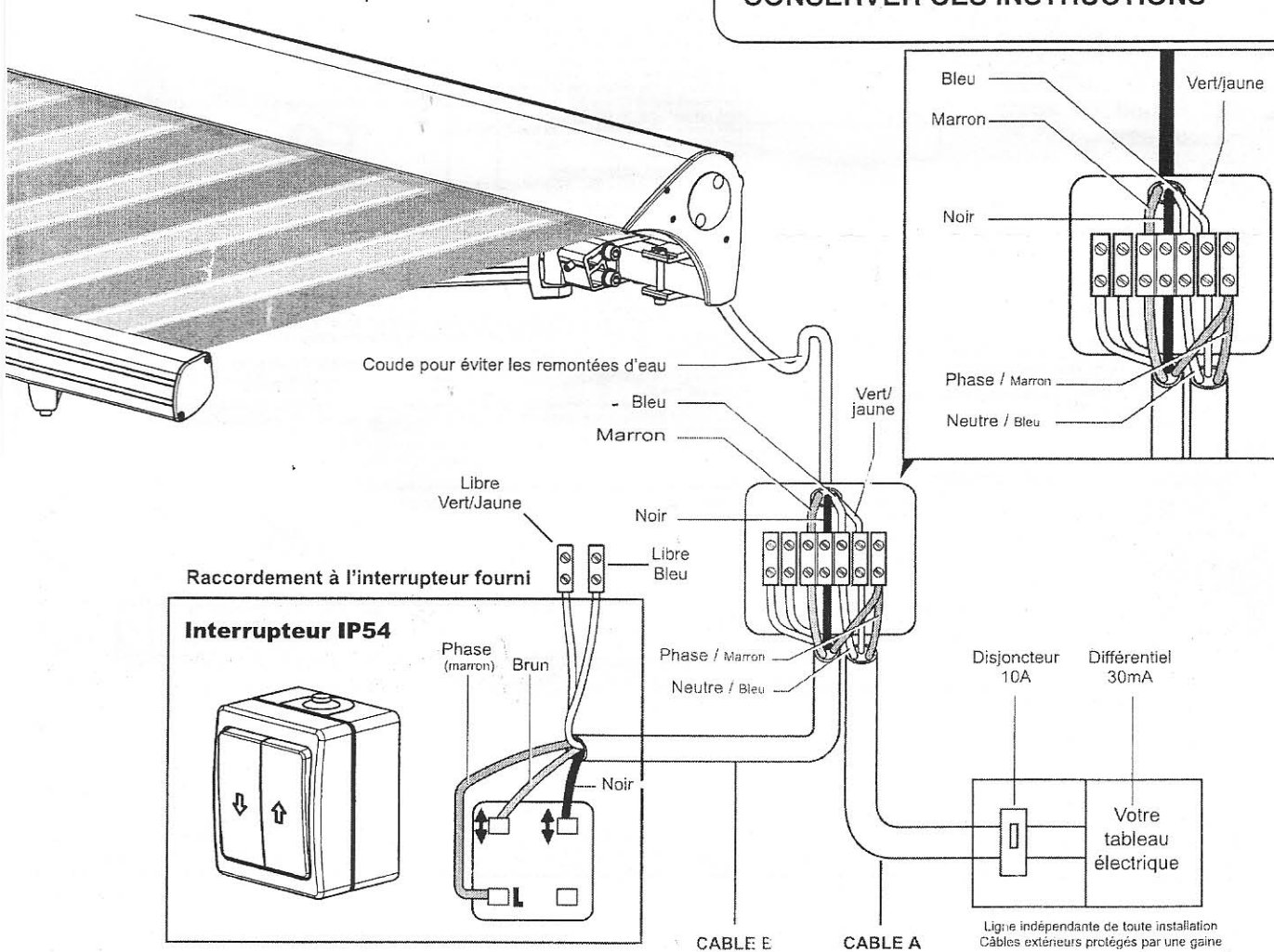

PROBLEMES

- Fermé, mon store ne rentre pas complètement d'un côté.
- Fermé, mon store ne rentre pas complètement des deux côtés.
- Mon store motorisé ne fonctionne pas.

CAUSES

- Allongement de la toile. phénomène naturel.
- Allongement de la toile après utilisation.
- Contrôler l'alimentation électrique.
- Protection thermique.

SOLUTIONS

- Rectifier à l'aide de la cale plastique (voir notice)
- Ajuster le réglage fin de course haut du moteur (voir notice réglages des fins de course)
- Vérifier le branchement.
- Attendre 45 minutes après la mise en sécurité du moteur.

A EXCEPTIONNEL Réglage des fins de course !

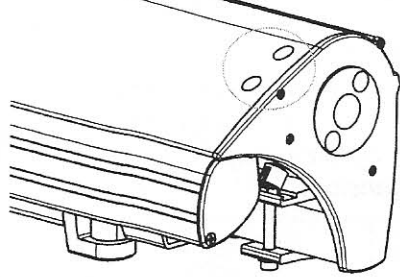

Les butées de réglage se trouvent à l'extrémité droite de votre store.
Déclipser les bouchons pour accéder aux vis de réglage.

Si votre store ne ferme pas complètement des deux côté :

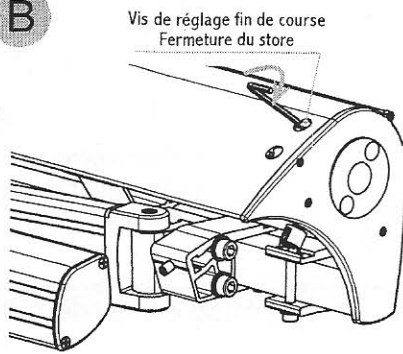

Déployer d'environ 30 centimètres et agir sur la vis haute d'un 1/2 tour vers le ⊕ à l'aide de la clé six pans N°4.
ATTENTION : Si vous avez trop tourné la vis, revenez légèrement en arrière vers le ⊖.

C Vis de réglage fin de course Descente du store

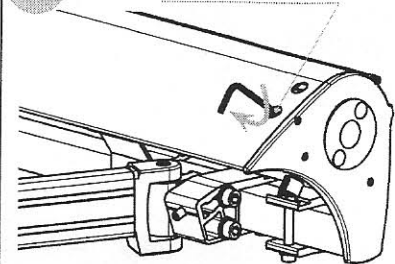

Ouvrir le store.
Agir sur la vis basse d'un 1/2 tour vers le ⊕ à l'aide de la clé six pans N°4 pour ajuster votre store.
ATTENTION : Si vous avez trop tourné la vis, revenez légèrement en arrière vers le ⊖.

La garantie

- Les stipulations ci-dessous ne s'appliquent qu'aux seuls produits fabriqués par SUNSTYL
- Ces conditions de garanties ne se sont pas recevables pour :
 - Les clients des DOM-TOM.
 - Tous produits achetés en métropole et installés en dehors de cette zone.
 - Seul le territoire métropolitain bénéficie de ces garanties.
- Si après examen par le technicien SUNSTYL ou l'artisan partenaire, il s'avère que la responsabilité du fabricant n'est pas engagée, le montant du déplacement sera exigé (montant minimum de 195 euros TTC).
- Tout composant défectueux suite à une installation ou une utilisation non conforme sera facturé au tarif SUNSTYL et exigé lors de l'intervention.
- Tout accessoire au produit d'origine, non SUNSTYL, pouvant gêner ou mettre en cause la sécurité de nos techniciens dans leurs interventions devra être démonté par l'installateur ou l'utilisateur avant remise en état du produit ou sur une toiture de véranda.
- SUNSTYL. Tout produit installé au-delà de 2,50 m ne pourra faire l'objet d'aucune intervention sans dépose préalable. Ces opérations de pose et dépose seront à la charge du client.

ATTENTION ! : Nous vous rappelons qu'un store est un équipement de protection solaire et non prévu pour une protection contre les intempéries telles que la pluie, le vent au-delà de 25 km/h ou tout autre incidents climatique.

Clause de garantie

Principe général.

La garantie SUNSTYL s'applique en cas de vice de fabrication, mais pas en cas de non-respect des instructions de montage figurant dans l'emballage ou d'emploi non-conforme à la destination du produit.

Durée de garantie :

A compter de la date de facture ou du ticket de caisse, ou à défaut, de la date de fabrication se trouvant sur votre produit.

- 1 an toile et lambrequin (sauf trous et coupures au-delà de 10 jours après la date d'achat, demande faite par lettre recommandée avec A.R. au fournisseur SUNSTYL).
- 2 ans, armature (sauf coups et rayures au-delà de 10 jours après la date d'achat, demande faite par lettre recommandée avec A.R. au fournisseur SUNSTYL).
- 2 ans moteur et automatisme, dans une installation conforme à nos préconisations fabricant. La main d'œuvre et le déplacement pendant l'année civile de l'achat du produit, ticket de caisse faisant foi. Au-delà le tarif applicatif sera celui en vigueur du fournisseur.

ATTENTION ! : Aucune demande de SAV ne sera pris en compte dans le cas d'achat en solde ou de braderie. (Prix figurant sur votre ticket de caisse).

La garantie ne couvre pas :

L'installation et fixation : du store, de l'auve

- Les réglages : Toutes interventions demandées sur le lieu d'installation, pour des réglages de moteur, ou d'automatisme de bras, réglage de toile (y compris le callage) ou tout autre réglage, seront facturées avant intervention du technicien, au tarif en vigueur.
- Les dégradations : liées à toute négligence, vandalisme, chute d'objets, brûlures (cigarettes, réverbération du soleil, barbecue et autres . . .), vents violents, nettoyage de la toile avec un produit non recommandé (type solvant ou détergeant (à ne jamais utiliser . . .)).
- L'usure normale du store : salissures, dégradations liées aux différents facteurs de pollutions

- Les phénomènes de plis et de gaufrage inhérents à la texture de la fibre.

N.B : Préconisation d'un nettoyage : à sec ou à l'eau savonneuse seuls.

Exclusions de la garantie :

- Si vous avez acquit un produit sans l'emballage d'origine tout litige sur choc, rayure, manque de pièces (tel que platine de fixation, manivelle, automatisme, etc..) salissure ou accros sur toile ne seront pas pris en compte.
- Tous produits stockés en milieu humide (détérioration possible du moteur)
- Non respect des consignes de pose
- Utilisation de chevilles ou goujons inadaptées aux matériaux de support
- La produit SUNSTYL a été modifié par adjonction ou remplacement de pièces autres que celles vendues par SUNSTYL
- Des produits de marques autres que SUNSTYL
- Utilisation de type professionnelle.

Avaries de transports :

Selon l'article 105 du Code du Commerce ne sont pris en compte par SUNSTYL que les litiges ayant fait l'objet de réserves précises sur le titre de transport et confirmées au transporteur par lettre recommandée avec AR dans un délai de 48 h maximum.

Conseils techniques : Tél. : 0821 000 213 Fax : 0821 000 214
De 9h à 12h puis de 13h à 17h - Appel 0.12 €/mn. (selon tarif en vigueur).

RAPPEL : Toute demande enregistrée fera l'objet d'un rappel au client par un technicien sous un délai de 8 jours.

Dans le cas d'envoi de pièces détachées, le délai d'expédition est de 5 jours après réception dans notre service de la facture d'achat. Dans le cas d'une intervention sur le lieu d'installation du produit sous garantie, ou hors garantie, cette dernière s'effectuera sous un délai de 4 à 5 semaines en cas de non fonctionnement du produit. Si le produit est en état d'utilisation, la date d'intervention sera déterminée au cas par cas.

ATTENTION ! : Aucune intervention ne sera effectuée sur l'installation du circuit électrique comme défini dans la notice; seuls les contrôles de fonctionnement de moteur et d'automatisme pourront être effectués.

NE PAS DÉPLOYER

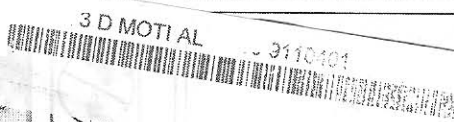

N° du store

CE116P
TO70

EOI270
CU8
J11604

059501
1451 / 561
BOMBA
EI2002 / EI2003

EB46P
PU46

TMS+B57008+C7008

J11603

ANT14

TAC40

LY11602

SunStyl